



CATÁLOGO DE PRODUTOS



QUEM SOMOS

A VIME Portas nasceu com o propósito de entregar qualidade e satisfação aos clientes. Fundada em Guarulhos, SP, a VIME faz o desenvolvimento e a fabricação de itens em alumínio e vidro para dar suporte ao ramo moveleiro.

Com uma linha completa de produtos em alumínio, a VIME já é reconhecida no mercado por produzir materiais de qualidade. Hoje, são muitos os itens desenvolvidos, como portas, esquadrias, aparadores em alumínio e vidro e também itens de decoração e acabamento.

A qualidade percebida nos materiais são o ponto principal e o foco da tecnologia de processo de qualidade é fazer o controle e o aferimento do resultado dos materiais. Apesar da tecnologia envolvida, todas as peças são produzidas artesanalmente, de forma exclusiva para a necessidade do cliente. As matérias primas utilizadas atendem normas, regras e mais do que isso, são extraídas como primeira linha. Vidros, espelhos e alumínios são devidamente inspecionados e certificados previamente.

Além disso, há opções de medidas exclusivas e materiais personalizados, tudo isso com a garantia de um excelente custo-benefício e com o selo de garantia.

A VIME também preza pela responsabilidade social, todo material utilizado e descartado é enviado para o processo de reciclagem e o objetivo é que toda a matéria prima utilizada venha de meios recicláveis, para que assim, o meio ambiente seja preservado.

Como todo o trabalho é feito para uma boa experiência dos clientes, a VIME tem o foco voltado para o atendimento diferenciado e facilidades no momento da compra. Por isso, há opções de fretes grátis e atendimento exclusivo em São Paulo e na grande São Paulo, com um prazo otimizado de entrega, há também o auxílio no pós-venda e uma assistência técnica personalizada, com soluções rápidas e imediatas.

MISSÃO

Nossa missão é desenvolver produtos de qualidade, com um bom atendimento, facilidade e agilidade para os clientes.

VISÃO

Almejamos o crescimento e o fortalecimento da nossa marca através dos produtos de qualidade utilizados. Além disso, nosso objetivo é aumentar a produção, a área de atuação e nos tornarmos referência de mercado.

VALORES

Prezamos pelo respeito com nossos clientes, colaboradores e fornecedores. Também optamos pelo trabalho ético e em parceria com o meio ambiente.

PER
FIS
DE
POR
TAS







VIMEPORTAS



Morbidezza

Perfil 5100

Desenhado para combinar em cada linha com o seu ambiente, o perfil Morbidezza proporciona um luxo de forma sutil. Além de conter robustez e resistência.

Aplicação

Portas de correr, painel de revestimento, quadros e biombos.

Combinações

Perfis 3610 e 6321.

Sugestão de design

Perfil na cor Titânio e espelho prata.

Informações Técnicas

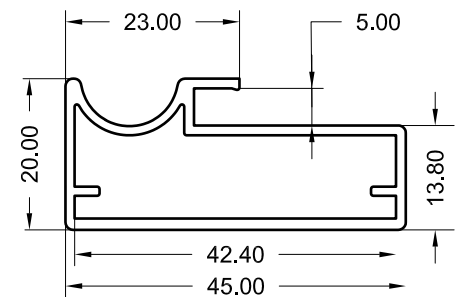

VP 5100

Perfis

Acabamentos & Cores

Vidros

Tipos & Cores



Curve

Perfil 3610

Esta linha é sinônimo de bom gosto. A preferida dos nossos clientes, se caracteriza por conter modernidade, estilo e conceito inovador. Suas combinações são muitas: 7600, 8800, 5100 e puxadores.

Aplicação

Portas de correr, painel de revestimento, quadros e biombos.

Combinações

Este perfil pode ser aplicado em todas as portas.

Sugestão de design

Perfil fosco e vidro reflecta bronze.

Informações Técnicas

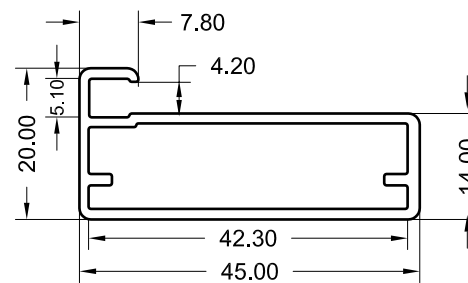

VP 3610

Perfis

Acabamentos & Cores

Vidros

Tipos & Cores

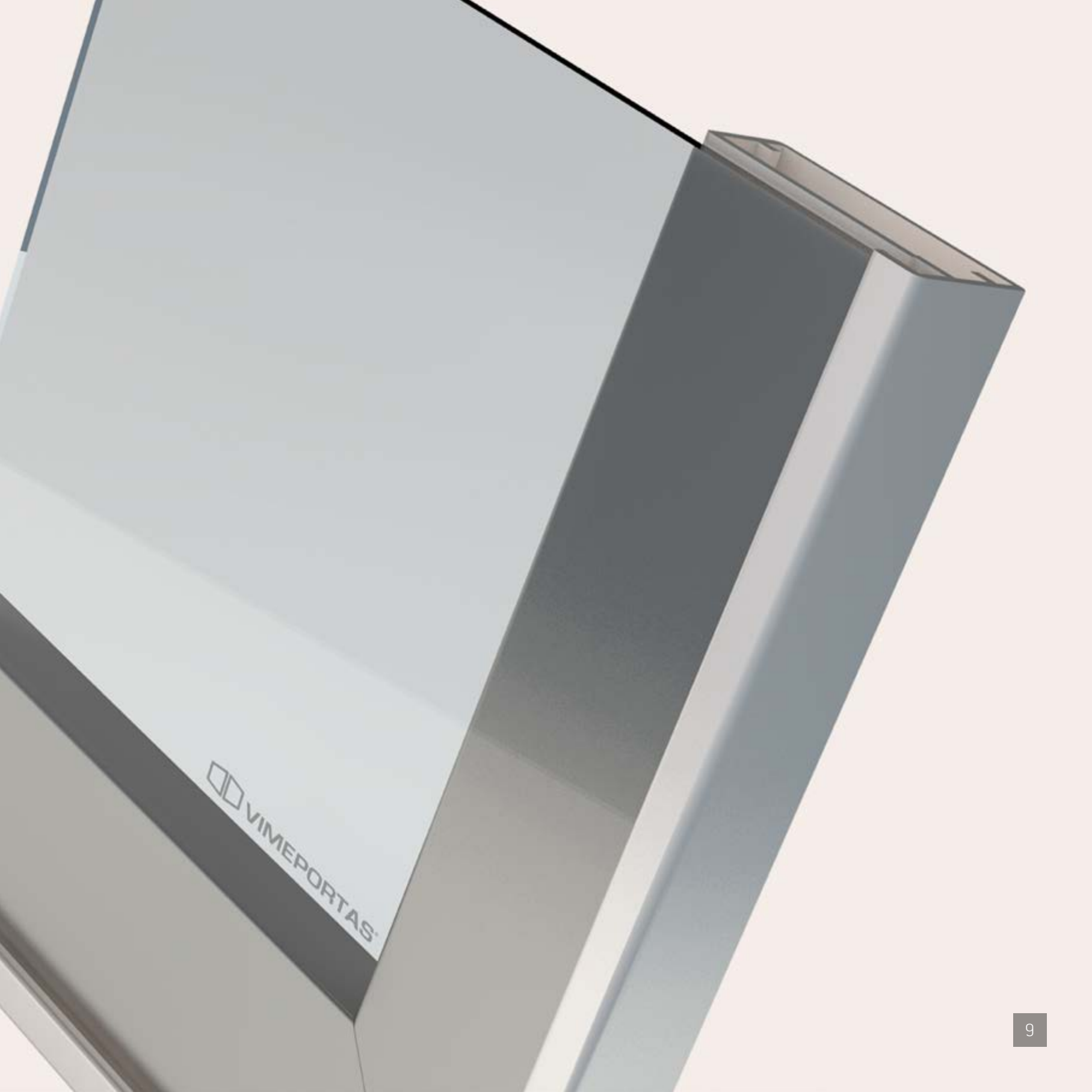

 VIMEPORTAS





Architettura

Perfil 8800

Se você quer um estilo mais clássico e sofisticado este é o perfil ideal para o seu ambiente. Perfeito em todas as ocasiões, o Architettura pode ter combinação com o perfil 3610.

Aplicação

Portas de correr, painel de revestimento, quadros e biombos.

Combinações

Portas de correr, giro, frente de gaveta e basculante.

Sugestão de design

Perfil Bronze com vidro reflecta bronze.

Informações Técnicas

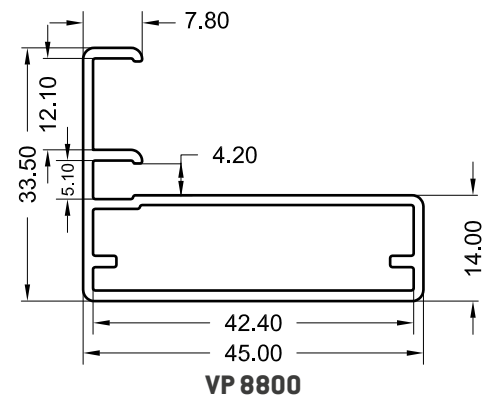

Acessórios

Tampinha de acabamento lateral.

Perfis

Acabamentos & Cores

Vidros

Tipos & Cores



Combinazione

Perfil 7600

Como o próprio nome já diz, é ideal para combinar com outros perfis. Ideal para aplicação com o Curve, ele traz requinte e resistência.

Aplicação

Portas de correr, painel de revestimento, quadros e biombo.

Combinações

Portas de correr, giro e frente de gaveta.

Sugestão de design

Perfil com pintura eletrostática branca e vidro Ultra White pintado de branco.

Informações Técnicas

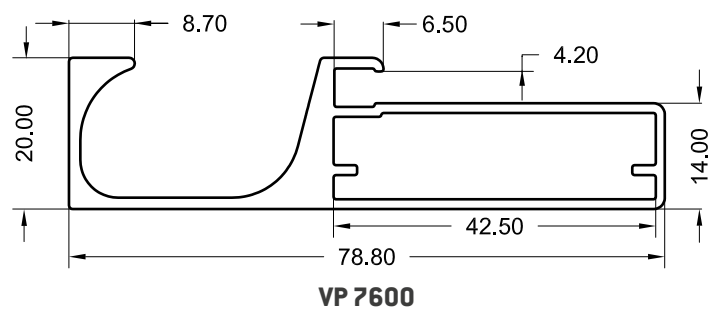

Acessórios

Tampinha de acabamento lateral.

Perfis

Acabamentos & Cores

Vidros

Tipos & Cores

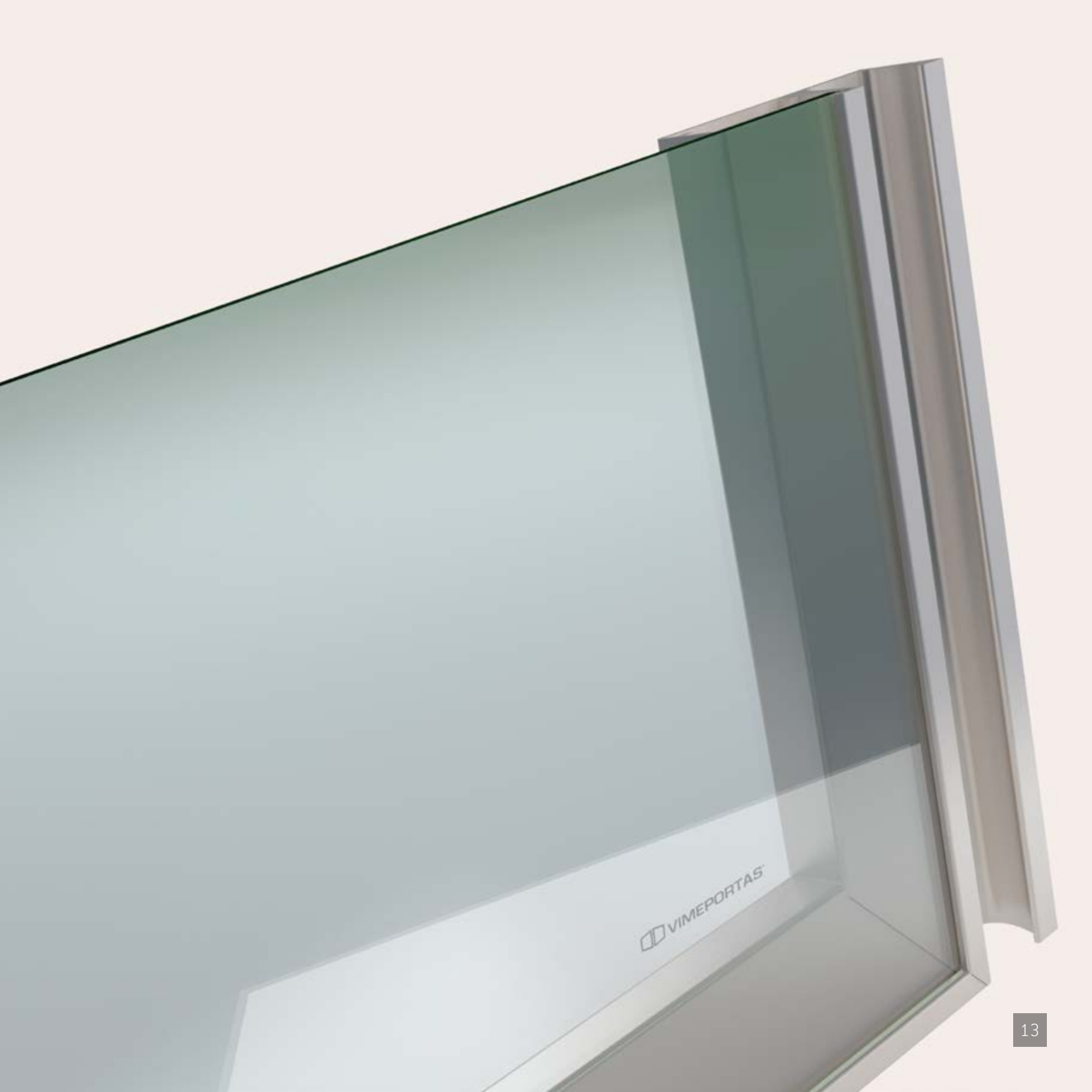

 VIMEPORTAS



 VIMEPORTAS



Perfetto

Perfil 6321

O Perfetto é ideal para que o seu ambiente fique ainda mais sutil, sua discrição é proporcionada por um frame nas laterais, que deixam o alumínio mais sóbrio.

Aplicação

Portas de correr, painel de revestimento, quadros e biombos.

Combinações

Perfis 1045, 7500 e 5100, além dos Puxadores.

Sugestão de design

Perfil com pintura eletrostática preta e vidro fumê.

Informações Técnicas

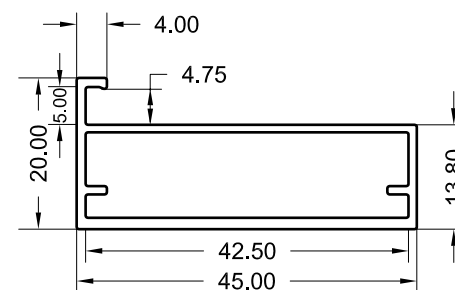

VP 6321

* Pintura Frame

Localizada nas bordas do vidro para melhor acabamento. As cores para este tipo de pintura são as mesmas disponíveis para pintura do vidro.

Perfis

Acabamentos & Cores

Vidros

Tipos & Cores



Splendida

Perfil 7500

O perfil Splendida foi pensado para que seu espaço tenha mais sofisticação. Junto com o perfil Perfetto, pode ser utilizado para portas.

Aplicação

Portas de correr, painel de revestimento, quadros e biombo.

Combinações

Suas combinações também podem ser feitas com o 6321.

Sugestão de design

Perfil com pintura eletrostática preta e espelho fumê.

Informações Técnicas

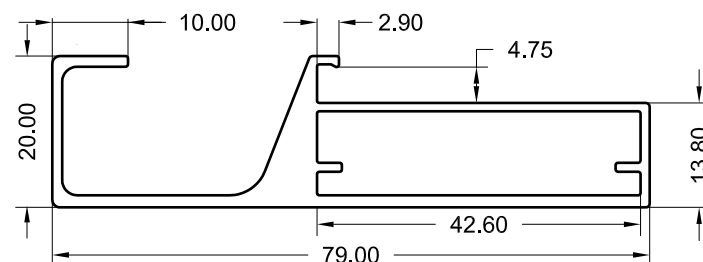

VP 7500

Acessórios

Tampinha de acabamento lateral.

Perfis

Acabamentos & Cores

Vidros

Tipos & Cores



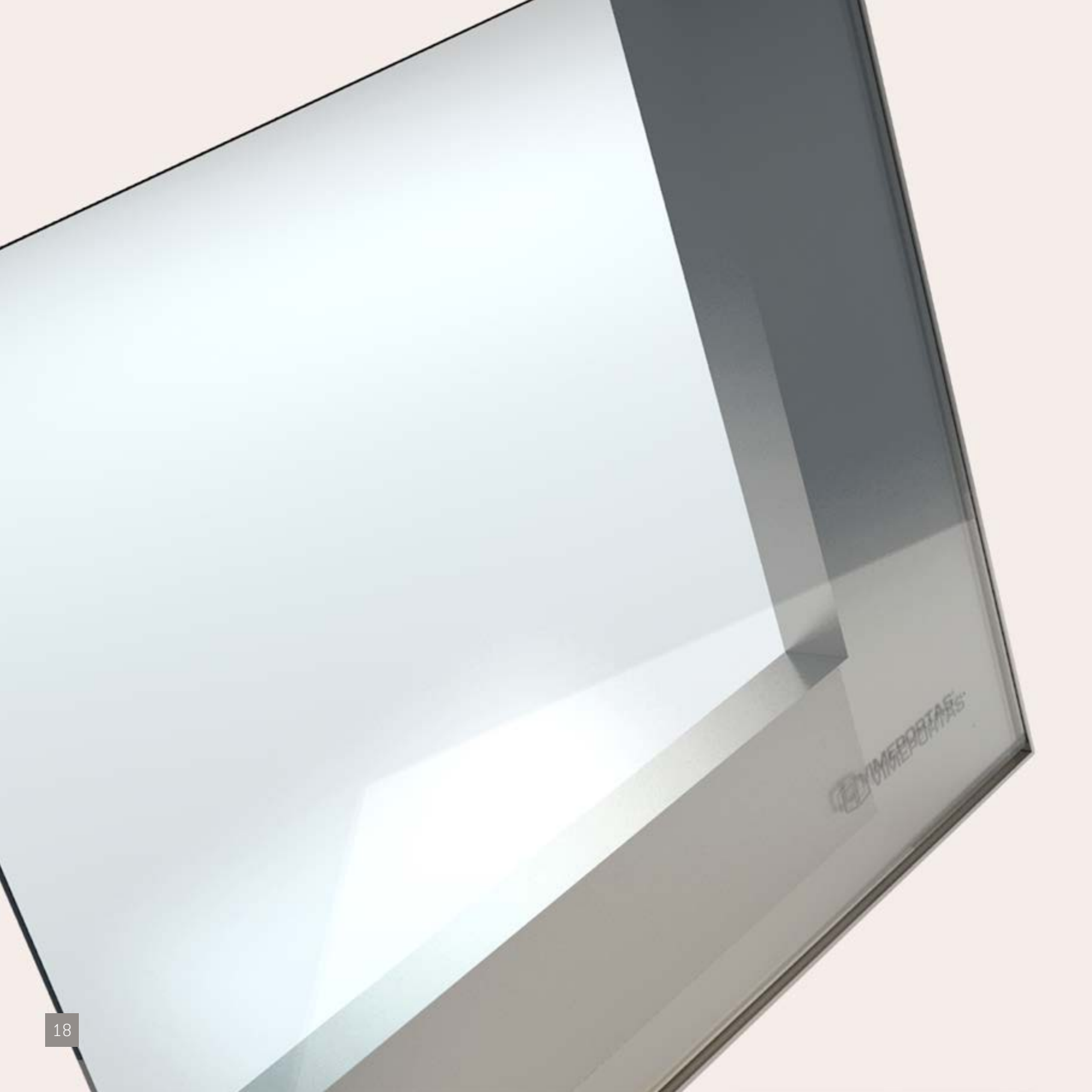

YMERPORTAS



Naturale

Perfil 7821

Assim como o Belleza e o Perfetto, prioriza a discrição, escondendo o alumínio e deixando aparente somente um fio do material nas bordas. Este perfil pode ser combinado aos Puxadores.

Aplicação

Portas de correr, painel de revestimento, quadros e biombos.

Combinações

Este perfil pode ser aplicado em todas as portas.

Sugestão de design

Perfil anodizado inox e espelho bronze.

* Pintura Frame

Localizada nas bordas do vidro para melhor acabamento. As cores para este tipo de pintura são as mesmas disponíveis para pintura do vidro.

Informações Técnicas

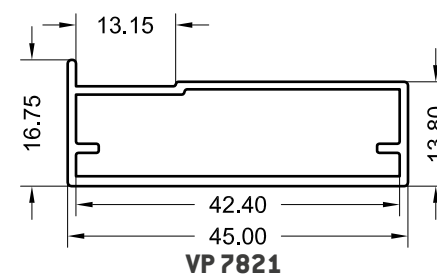

Perfis

Acabamentos & Cores

Vidros

Tipos & Cores



Belleza

Perfil 1503

Sutileza e discrição, para isso o Belleza foi idealizado, suas formas escondem o alumínio contido na sua construção e dão destaque ao vidro.

Aplicação

Portas de correr, painel de revestimento, quadros e biombos.

Combinações

Portas de correr, giro, frente de gaveta e basculante.

Sugestão de design

Perfil com pintura eletrostática preta e vidro reflecta prata.

* Pintura Frame

Localizada nas bordas do vidro para melhor acabamento. As cores para este tipo de pintura são as mesmas disponíveis para pintura do vidro.

Informações Técnicas

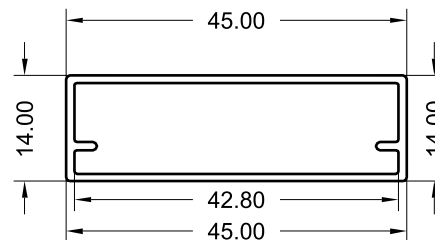

VP 1503

Perfis

Acabamentos & Cores

Vidros

Tipos & Cores



VIMEPORTAS



Durevole

Perfil 3500

Resistência e elegância. Essas são as características do puxador externo Durevole. Desenvolvido com materiais de qualidade comprovada. Além disso, este puxador sobrepõem a peça.

Aplicação

Portas de correr, painel de revestimento, quadros e biombos.

Combinações

Pode ser combinado com os perfis 3610, 6321 e 7821.

Sugestão de design

Peças em tamanho pequeno (até 150mm) deslocadas da borda.

Informações Técnicas

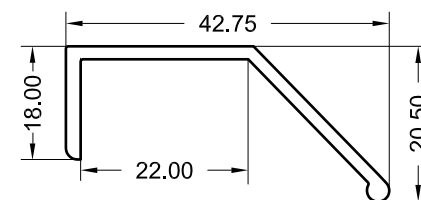

VP 3500

Perfis

Acabamentos & Cores

Vidros

Tipos & Cores



Forte

Perfil 6400

Desenvolvido com materiais de qualidade comprovada, resistência e elegância, o puxador Forte garante beleza ao seu ambiente. Além disso, este puxador é embutido a peça.

Aplicação

Portas de correr, painel de revestimento, quadros e biombos.

Combinações

Pode ser combinado com os perfis 3610, 6321 e 7821.

Sugestão de design

Peças em tamanho pequeno (até 150mm) centralizadas.

Informações Técnicas

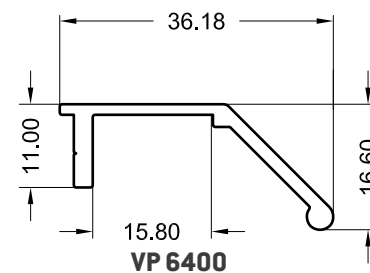

Perfis

Acabamentos & Cores

Vidros

Tipos & Cores



Forza

Perfil 8521

Desenvolvido para o seu armário, ele é ideal para deixar o ambiente “clean” de forma inteligente. Sua composição foi desenhada para facilitar a maneabilidade dos móveis. Além disso, este puxador é embutido a peça.

Aplicação

Portas de correr, painel de revestimento, quadros e biombos.

Combinações

Embutido, o puxador Forza pode ser combinado aos perfis 3610, 6321 e 7821.

Sugestão de design

Peças em tamanho pequeno (até 150mm) centralizadas.

Informações Técnicas

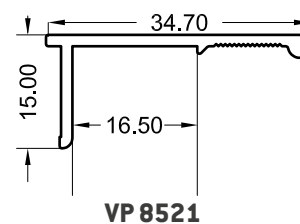

Perfis

Acabamentos & Cores

Vidros

Tipos & Cores



Sicurezza

Perfil 6900

Simples e sofisticados, os puxadores externos Sicurezza dão ao seu ambiente uma sensação de sutileza, acompanhada de inovação e beleza. Além disso, este puxador sobrepõem a peça.

Aplicação

Portas de correr, painel de revestimento, quadros e biombos.

Combinações

Assim, como o Durevole, pode entrar em combinação com os perfis 3610, 6321 e 7821.

Sugestão de design

Peças no comprimento total da porta.

Informações Técnicas

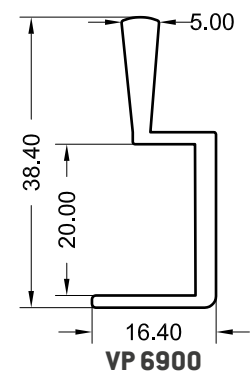

Perfis

Acabamentos & Cores

Vidros

Tipos & Cores

POR
TAS
DE
PAS
SAGEM







VP 0109

Perfil 0109 Porta de passagem ZERO

Porta de passagem mais elegante do mercado, com acabamento zero em ambos os lados, destacando suavemente o design do perfil em vista frontal e demonstrando robustez na vista lateral.

Aplicação

Portas de passagem, painéis e quadros.

Combinações

Puxadores externos colados (verificar linha com o representante).

Sugestão de design

Perfil anodizado inox com espelho bronze.

Utilização

Porta com funcionamento suspenso ou sobre trilhos inferiores.

Opções

Porta suspensa e porta inferior.

Perfis

Acabamentos & Cores

Vidros

Tipos & Cores



Esperanza

Perfil 1852

Porta de passagem com abas, robusta e proporcionando mais firmeza no manuseio.

Aplicação

Portas de passagem, painéis e quadros.

Utilização

Porta com funcionamento sobre trilhos inferiores.

Sugestão de design

Perfil com pintura eletrostática preta e vidro pintado de preto.

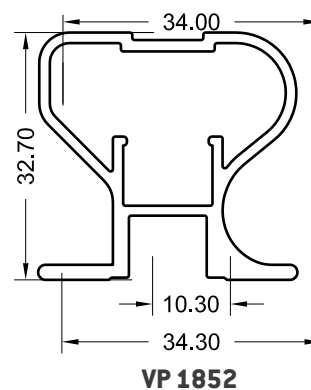

Perfis

Acabamentos & Cores

Vidros

Tipos & Cores

Pintura Eletrostática

A pintura eletrostática apresenta acabamento mais durável que qualquer outro tipo de pintura, notadamente para o alumínio. A durabilidade da pintura eletrostática é de mais de 5 anos, deixando o acabamento espelhado, liso e sem manchas. Também apresenta grande resistência química e mecânica, contra impactos, corrosão e radiação, deixando o acabamento final de alto nível e com durabilidade maior do que os processos normais de pintura.

Vantagens

Menos desperdício. acabamento com maior qualidade e durabilidade. não é necessário utilizar solvente (fato que oferece menos riscos à saúde e ao meio ambiente), economia de energia.

The logo for VIMEPORTAS, featuring a stylized icon of two overlapping squares to the left of the brand name in a sans-serif font.

VIMEPORTAS®

CO
RES



Pintura Sólida

Pintura pulverizada simples, oferece uma gama maior de cores de acabamento, porém possui menor resistência mecânica e química do que a pintura eletrostática.

Vantagens

Pode ser utilizado na mesma cartela de cores que utilizamos para pintura de vidro.

 VIMEPORTAS[®]

CO
RES

| LARANJA CÍTRICA

| LARANJA PÔR
DO SOL

| AZUL COBRE

| VERDE FIJI

| OURO VELHO

| VERMELHO
FERRARI

| TULIPA

| AZUL MAESTRO

| SELVA

| ORQUÍDEA

| AMARELO REAL

| DESERTO

| AZUL BRASIL

| VERDE PINHEIRO

| VINHO

| VERDE PISTACHE

| PITANGA

| AZUL CÉU

| PRETO ÉBANO

| ROXO REAL

| CAPADÓCIA

| LICOR

| AZUL NAGARÁ

| VERDE VIME

| OLIVIA

| OURO NUDE

| DENSO

| NÉVOA

| LEITE

| CÁQUI

| MOCHA

| CAPPUCCINO

| CIMENTO
QUEIMADO

| LINHO

| PÓ DE ARROZ

| GOIABA

| EXPRESSO

| GRÃO DE CAFÉ

| ATACAMA

| SERTÃO

Anodizado

Anodização é um tratamento de superfície de proteção e decorativo usado para melhorar as qualidades de trabalho e apelo visual. O tratamento envolve a manipulação das camadas de óxido natural nos metais para produzir uma película tornando os metais mais grossos e mais duráveis.

Estas camadas realçadas de óxido emprestam qualidades aumentadas, como o aumento da resistência ao desgaste e à corrosão. Além de melhorar o desgaste e resistência à corrosão oferecido pela anodização, as peças tratadas também são menos inclinadas a apresentar arranhões nas superfícies de fricção.

Além de trazer alta durabilidade e resistência, a questão estética é altamente aprovada pelos clientes. Anodização cabe plenamente para trazer elegância para os perfis.

Vantagens

Opções de fosco e brilhante, custo benefício, menor chance de riscos, problemas de desgastes, facilidade na limpeza, estética que compete com muitas outras opções que o mercado propõe.

BRI
LHO



FOS
CO

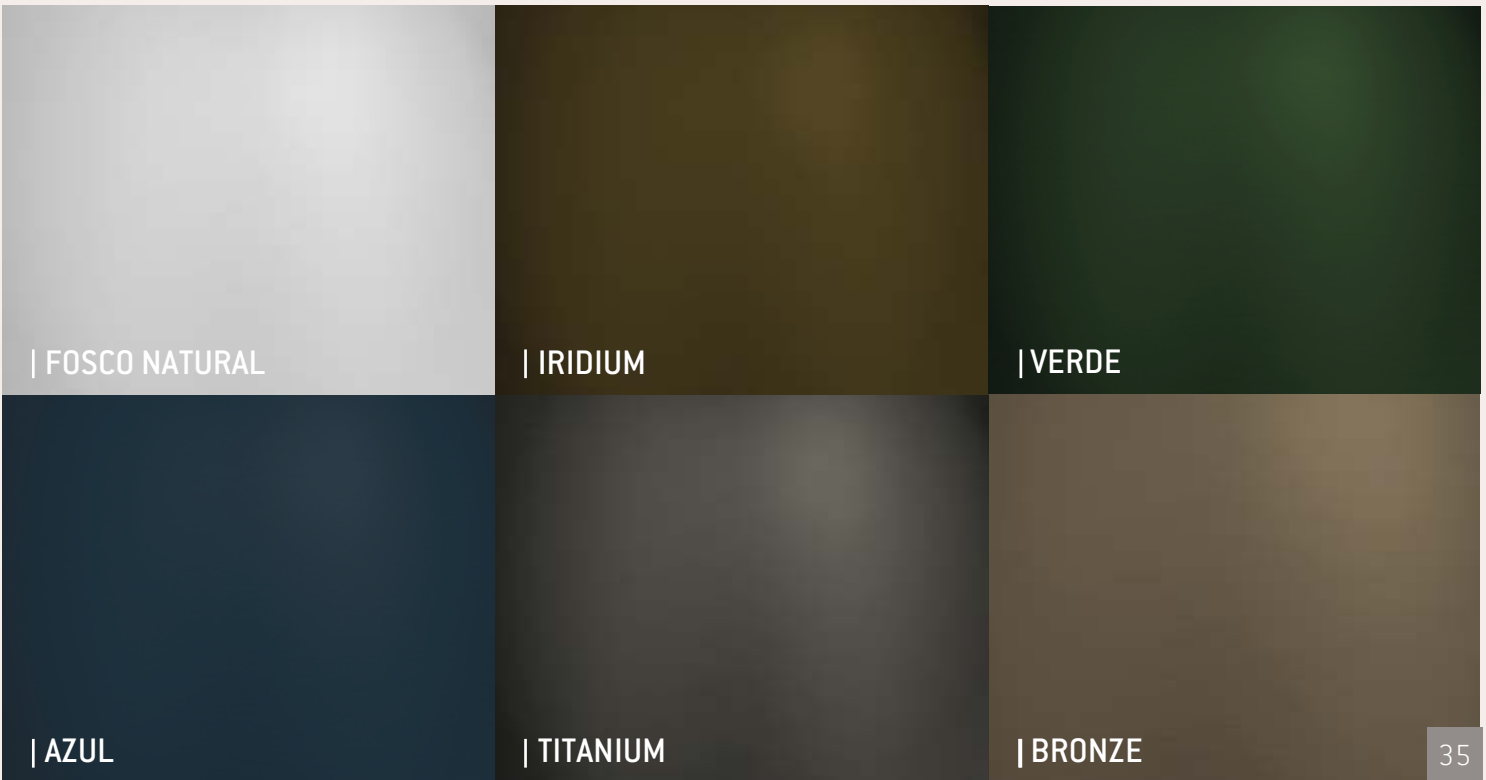

Madeirado

Inovação e exclusividade resumem nossa linha de perfis com acabamento madeirado. Procurado e utilizado em projetos que possuem elevado padrão de acabamento e sofisticação. Alta resistência à corrosão e à oxidação, oferece também alta proteção mecânica. Apresenta o mesmo acabamento que a madeira, porém com resistência à agentes químicos, como exposição ao tempo, pragas e decomposição.

Vantagens

Exclusividade, altíssimo padrão de acabamento, resistência e durabilidade.



VIMEPORTAS

CO
RES



| CARVALHO CLARO MICROTTEXTURA



| CARVALHO ESCURO



| CASTANHO MICROTTEXTURA



| TABACO MICROTTEXTURA



| FIGUEIRA MICROTTEXTURA

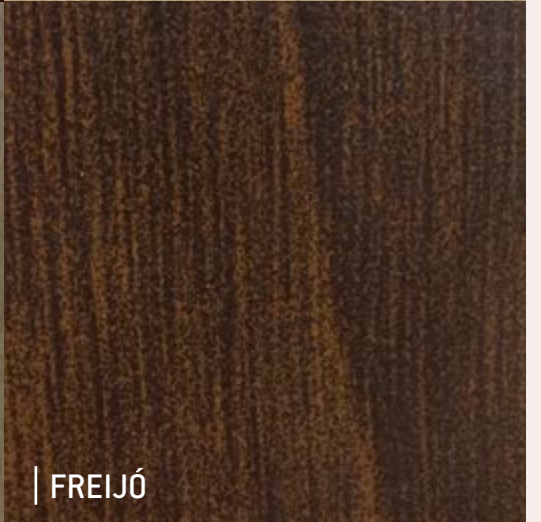

| FREIJÓ

TI
POS
DE
VI
DROS





TIPOS

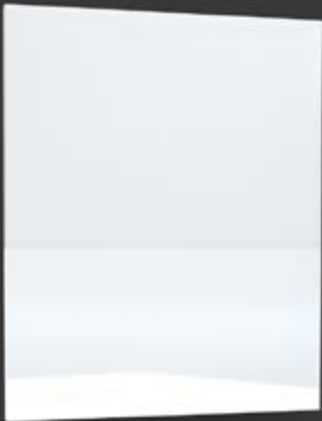

• BÁSICO

O float é um vidro cristal plano de base, que através de algum tipo de transformação e acabamento pode dar origem aos outros tipos de vidro. Também chamados de vidros planos, os floats são de excelente uniformidade e não possuem quase nenhuma distorção óptica. Com transparência total.



• ACIDATO

São vidros trabalhados a ácido que permite um resultado fosco garantindo certa privacidade aos ambientes ao qual é submetido. O vidro Acidato tem sido bastante utilizado em paredes e divisórias. Como peça de decoração, o design do vidro acidado tem sido aplicado em mobiliários nobres por promover o realce de ambientes, fácil limpeza e toque aveludado. Pode receber pintura, proporcionando assim um acabamento fosco à cor escolhida.



• ESPELHO

Trabalhamos apenas com espelhos premium de primeira linha, os quais possuem selo ecológico, onde comprova que em sua fabricação não estão presentes metais pesados nem cobre. Possuem altíssima resistência à corrosão e à oxidação, excelente uniformidade e sem distorção ótica. Ideal para decoração, os espelhos estão presentes em vários projetos para deixar o ambiente mais iluminado e mais amplo.

CORES

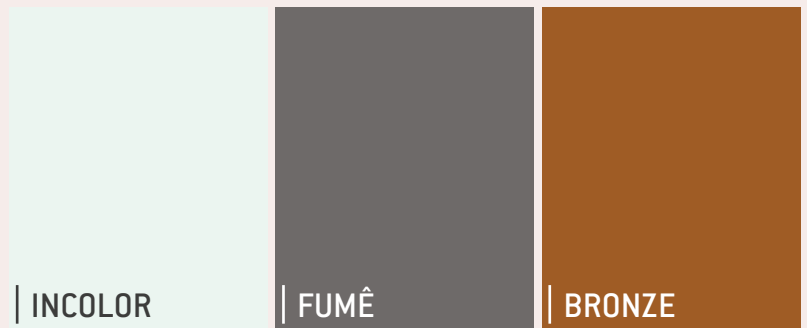

| INCOLOR

| FUMÊ

| BRONZE

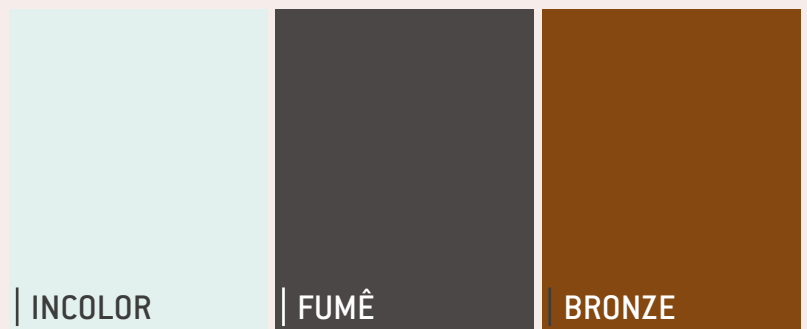

| INCOLOR

| FUMÊ

| BRONZE

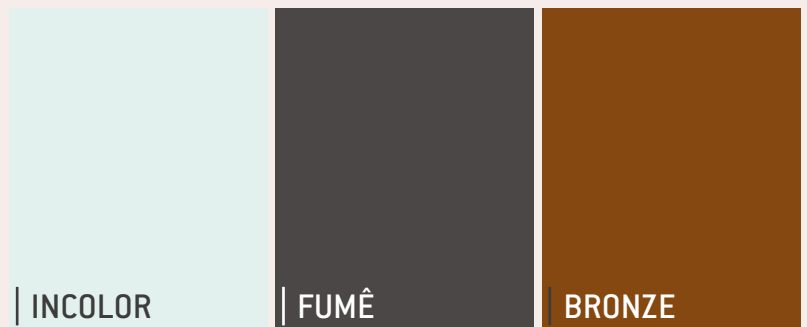

| INCOLOR

| FUMÊ

| BRONZE

TIPOS

• ARGENTATO

Argentato tem a mesma opacidade do Acidato, só que leva uma camada de espelho atrás, dando um efeito perolizado ao vidro.

• REFLECTA

Possui um aspecto espelhado. Isso oferece privacidade, pois inibe a visão de fora para dentro durante o dia, sem prejudicar a visibilidade de quem está no interior do ambiente. Os vidros de proteção solar diminuem a entrada de calor para o interior do ambiente entre 30% e 70%, permitindo que a temperatura fique sempre agradável e o espaço muito mais confortável. Além de proteger o ambiente dos raios UV nocivos a pele e aos móveis.

• ESPECIAIS

Mini Boreal: o vidro impresso é diferenciado por ter em sua superfície desenhos uniformes que ajudam a difundir a luz e os raios solares, mantendo parcial privacidade. Por ter uma grande variedade de cores, texturas e espessuras, o impresso proporciona efeito decorativo.

Ultra White: é um vidro transparente que possui baixo teor de óxido de ferro, o que permite uma maior transparência ao produto e a ausência do tom esverdeado. Utilizado em vitrines, portas e locais onde a transparência é fundamental para compor o projeto.

CORES

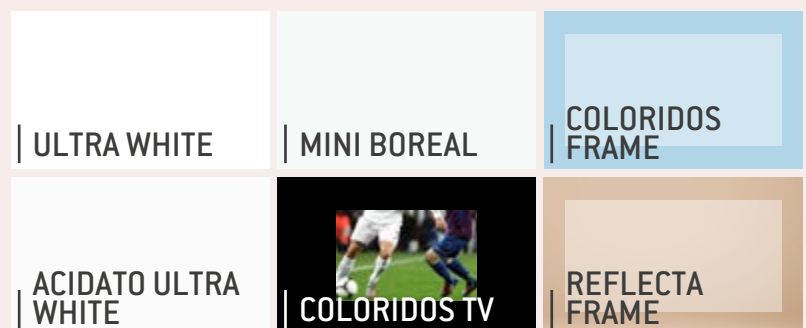
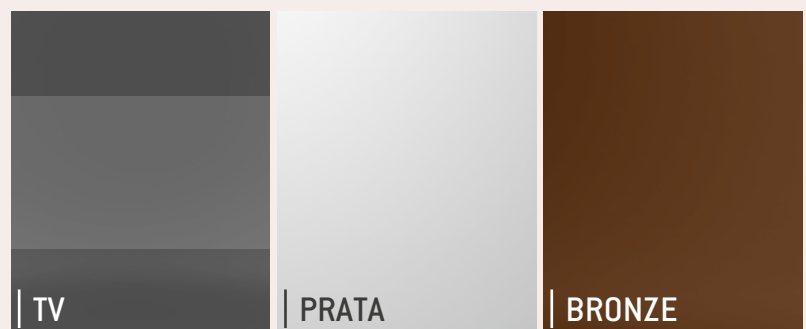
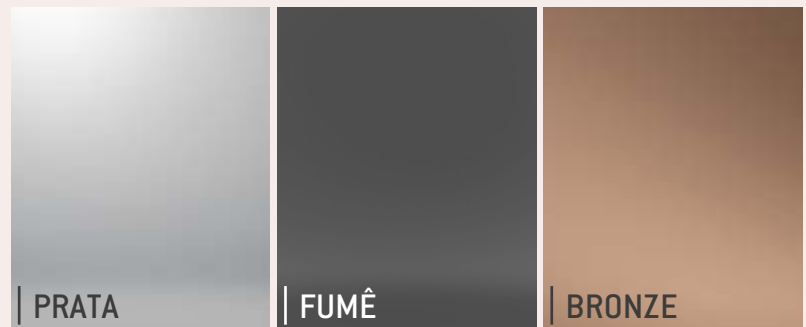



Catálogo de cores

Nossa gama de cores atende a projetos que visam acabamentos pouco convencionais e resultados inusitados. Pode ser utilizado em portas de moveis, portas de passagem, painéis de TV, em revestimento de paredes, tampos de mesa e balcões.

CO
RES

| LARANJA CÍTRICA

| LARANJA PÔR
DO SOL

| AZUL COBRE

| VERDE FIJI

| OURO VELHO

| VERMELHO
FERRARI

| TULIPA

| AZUL MAESTRO

| SELVA

| ORQUÍDEA

| AMARELO REAL

| DESERTO

| AZUL BRASIL

| VERDE PINHEIRO

| VINHO

| VERDE PISTACHE

| PITANGA

| AZUL CÉU

| PRETO ÉBANO

| ROXO REAL

| CAPADÓCIA

| LICOR

| AZUL NAGARÁ

| VERDE VIME

| OLIVIA

| OURO NUDE

| DENSO

| NÉVOA

| LEITE

| CÁQUI

| MOCHA

| CAPPUCCINO

| CIMENTO
QUEIMADO

| LINHO

| PÓ DE ARROZ

| GOIABA

| EXPRESSO

| GRÃO DE CAFÉ

| ATACAMA

| SERTÃO

ACES
SÓ
RIOS
&
FER
RA
GENS





TRILHOS & GUIAS

Modelos mais utilizados pelo mercado. Para outros modelos consulte um representante.

SS200

SUPERIOR

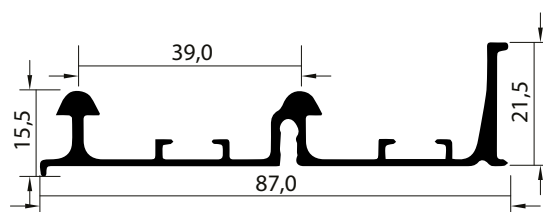
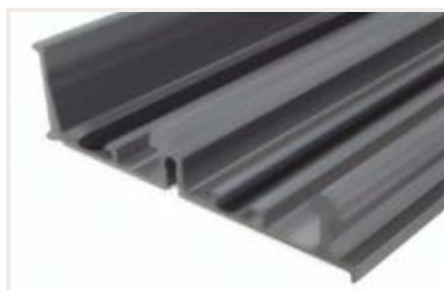

INFERIOR

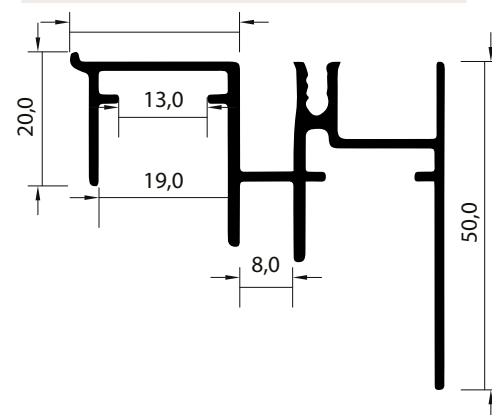

SS150

SUPERIOR

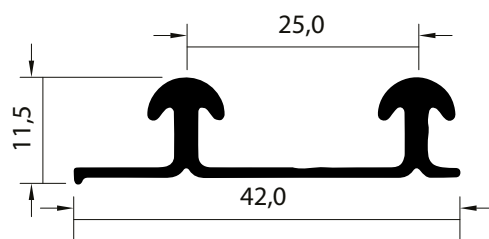
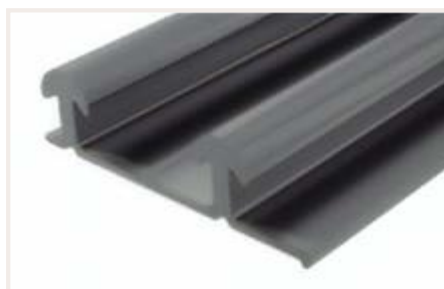

INFERIOR

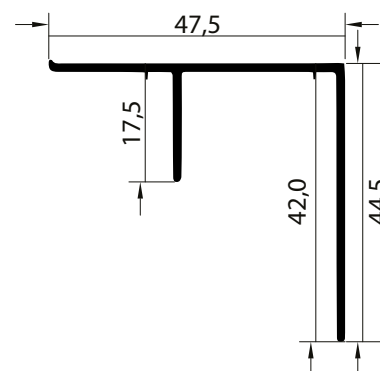

R047 VT013 TRILHO SUPERIOR



R0065 VT013B

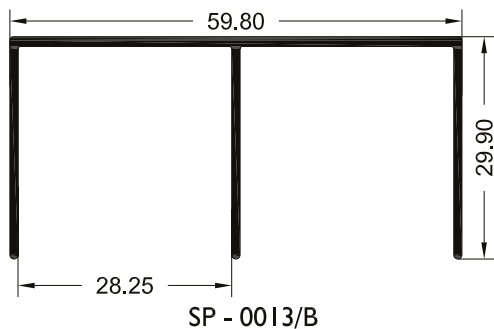

R020 VT 1848

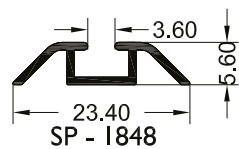

VT013A TRILHO SUPERIOR

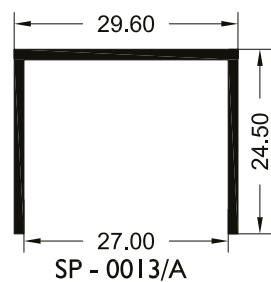

R047 VT014 TRILHO INFERIOR

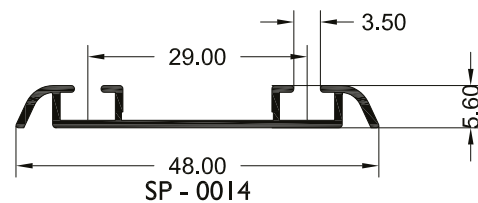

R0065 VT014A TRILHO INFERIOR

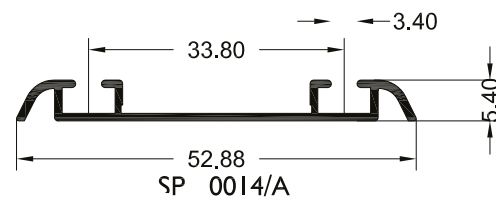

R021

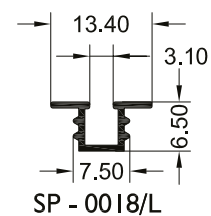

TRILHOS PORTA DE PASSAGEM

Modelos mais utilizados pelo mercado. Para outros modelos consulte um representante.

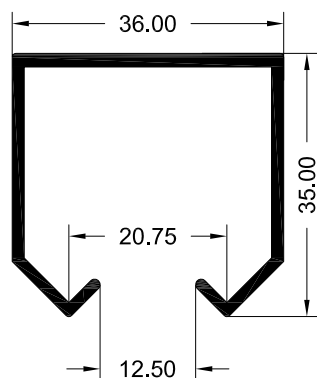

VP1500

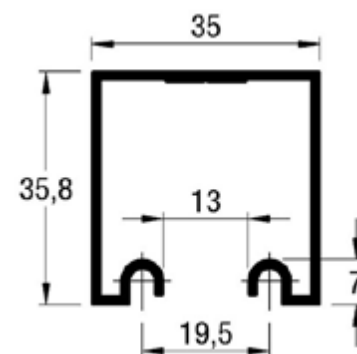

VP8002

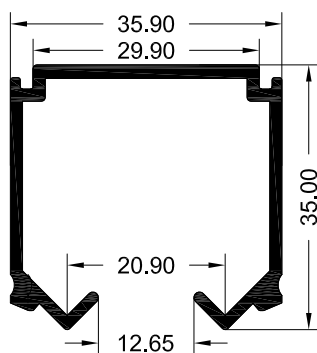

VP0108

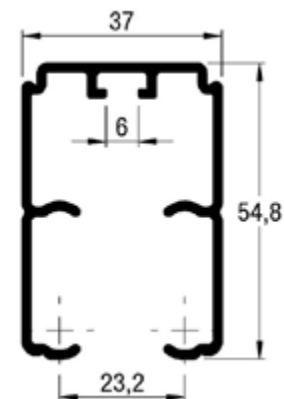

VP8003

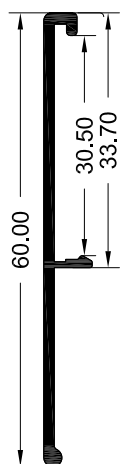

ACABAMENTO
VP0109

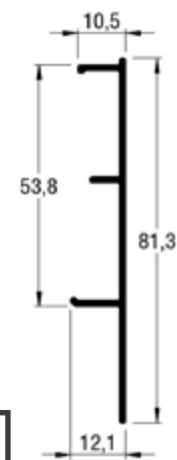

ACABAMENTO
VP8003

DO BRA DIÇAS

Modelos mais utilizados pelo mercado. Para outros modelos consulte um representante.



165° COM E SEM AMORTECEDOR



CURVA COM E SEM AMORTECEDOR



RETA COM E SEM AMORTECEDOR

KIT ROLDANAS

Modelos mais utilizados pelo mercado. Para outros modelos consulte um representante.





DE CO RA ÇÃO



ESPELHO

Disponíveis em medidas, formulações e tonalidades variadas.



ESPELHO

Disponíveis em medidas, formulações e tonalidades variadas.



MESA DE CANTO

Revestido nos mesmos tipos de vidro e cores da linha de portas.



MESA DE CENTRO

Disponíveis em medidas, formulações e tonalidades variadas.



MESA DE CENTRO

Disponíveis em medidas, formulações e tonalidades variadas.



APARADOR

Revestido nos mesmos tipos de vidro e cores da linha de portas.



PAINEL DE TV

Painel em alumínio e vidro, com suporte para TV. Pode ser produzido em todos os vidros e cores da Vime, incluindo em espelhos. Sua fixação na parede é feita através do sistema de mão amiga, que tornam a instalação simples e rápida. Acompanha smartswitch retransmissor de sinal. Possuímos a linha Movie (mais leve e econômica) e a linha Max Movie. **Aplicações:** porta para armário, destinada à cozinhas e quartos, e os painéis fixos. As portas e painéis podem ser pequenos ou grandes aceitando TVs de 14" a 75".



MESA DE CENTRO

Revestido nos mesmos tipos de vidro e cores da linha de portas.



MESA DE CENTRO

Disponíveis em medidas, formulações e tonalidades variadas.



PORTA COM TV EMBUTIDA

Painel em alumínio e vidro, com suporte para TV. Pode ser produzido em todos os vidros e cores da Vime, incluindo em espelhos. Sua fixação na parede é feita através do sistema de mão amiga, que tornam a instalação simples e rápida. Acompanha smartswitch retransmissor de sinal. Possuímos a linha Movie (mais leve e econômica) e a linha Max Movie. **Aplicações:** porta para armário, destinada à cozinhas e quartos, e os painéis fixos. As portas e painéis podem ser pequenos ou grandes aceitando TVs de 14" a 75".



ESPELHO

Disponíveis em medidas, formulações e tonalidades variadas.



MESA DE CENTRO

Disponíveis em medidas, formulações e tonalidades variadas.

INSPIRAÇÕES





INS
PI
RA
ÇÕES





INSPIRAÇÕES





+55 11 2422-0669

contato@vimeportas.com.br

R. Antônio Liessi, 96, Parque Gonçalves Junior - Guarulhos/SP